

Тип GWB

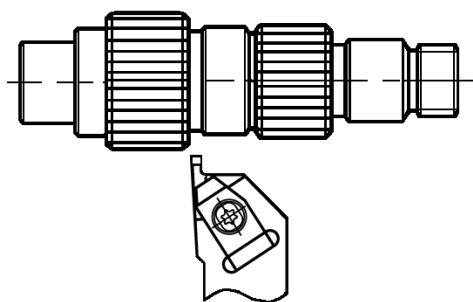

■ Державки

Обозначение	Склад		Размеры (мм)							Применяемая пластина
	R	L	h	h ₁	b	f	l ₁	t ^(*)	ℓ	
GWB R/L 2020 - 45	○	○	20	25	20	30	150	1,5 < t ≤ 2,0	3,5	CGA R/L 1504 ○○○
							151	2,0 < t ≤ 3,0	4,0	
GWB R/L 2525 - 45	●	●	25	25	25	30	150	1,5 < t ≤ 2,0	3,5	
							151	3,0 < t ≤ 4,5	5,0	
GWB R/L 2525 - 60	●	●	25	25	25	30	151	4,5 < t ≤ 6,0	5,0	CGA R/L 1506 ○○○

Примечание: режущие пластины не включены.

● = Наличие на складе в Европе
○ = Поставка по запросу

■ Пластины

Обозначение	Склад				Размеры (мм)					Применяемая державка
	BN250		BNC30G		t ^(*)	ℓ	r	I.C.	T	
	R	L	R	L						
CGA R/L 1504 150	●	●	●	●	1,5	3,5	0,2	15,875	4,76	GWB R/L 2020 - 45 GWB R/L 2525 - 45
CGA R/L 1504 200	●	●	●	●	2,0					
CGA R/L 1504 250	●	●	●	●	2,5					
CGA R/L 1504 300	●	●	●	●	3,0	4,0				
CGA R/L 1504 350	●	●	●	●	3,5					
CGA R/L 1504 400	●	●	●	●	4,0					
CGA R/L 1504 450	●	●	●	●	4,5	5,0				
CGA R/L 1506 500	●	●	●	●	5,0					
CGA R/L 1506 550	●	●	●	●	5,5					
CGA R/L 1506 600	●	●	●	●	6,0		6,35	GWB R/L 2525 - 60		

*) Возможно заказать пластины иной ширины

● = Наличие на складе в Европе

■ Запасные части

Державка	Прижим	Винт прижима	Винт пластины	Пружина	Ключ
GWB R/L 2020 - 45	TF 72 (для правостор. державок)	BX 0520 T	BFTX 0511 N	GSP 06	TRX 20
GWB R/L 2525 - 45	TF 73 (для левосторонн. державок)				
GWB R/L 2525 - 60					

